

ZEN ECO

APPAREIL À TUNNEL TRAINÉ-ARTICULÉ
AVEC RÉCUPÉRATION DE LA DÉRIVE



carrarospray®

ZEN ECO

APPAREIL À TUNNEL TRAINÉ-ARTICULÉ POUR TRAITEMENTS LIMITÉS
DANS ESPALIER VIGNOBLES AVEC RÉCUPÉRATION DU PRODUIT



APPAREIL ARTICULÉ COMPOSÉ PAR DES
RÉSERVOIRS SUR UN CHAR TRAINÉ ET
APPAREIL DE SOUFFLAGE PORTÉ SUR
L'ÉLÉVATEUR DE LA TRACTRICE

CHÂSSIS

- ③ 2 tunnels pour un traitement confiné construit par 2 couples des panneaux dans un support amorti
Chaque panneau a des doubles jets, un distributeur d'air avec chambre d'accumulation, un dispositif en aluminium pour la condensation du mélange, vase de collection et filtre d'aspiration
Dispositif de début indépendant des tunnels formé par des cylindres hydraulique avec vanne de serrure
Mouvement indépendant d'ouverture et fermeture des panneaux

RÉSERVOIRS

- ④ Sonde électrique pour lire le content du réservoir
Agitateur multiple et 2 mixer avec jets
Réservoir indépendant pour la récupération du mélange
Vanne à 3 voies pour le nettoyage de l'appareil sans dilution du mélange



A



C



E



F



B



D



G



H

SYSTÈME D'IRRORATION

- A Turbine haute efficacité d. 500 mm liée directement au cardan. Multiplicateur 2vitesse et point mort
Jets calibrés en céramique pour haute/bas volume
2 débitmètres pour le control de l'alimentation
- G Afficheur électronique de la quantité dans le réservoir et du flux
- B Pompe volumétrique à 3 membranes 115 l/m 0-15 bar avec actionnement hydraulique
- D Pompe péristaltique à 4 voies avec actionnement hydraulique pour la récupération du mélange

FILTRES

- H Filtre principale 2" ad aspiration
2 filtres avant les jets
Filtre d'aspiration 12 ½ pour le mélange

ROUES

- E Roues bas pression 26x12-12 inclinable positionnés en couple

UTILISE

Traitements entre le tunnel en espalier vignobles avec rangée entre 2,5 et 3,5 m.
Hauteur de la végétation jusqu'au 2,5 m .

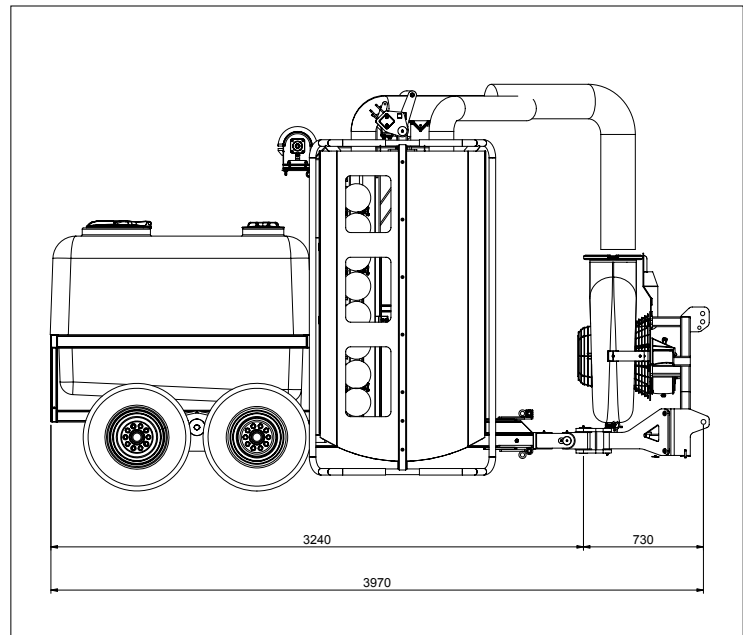
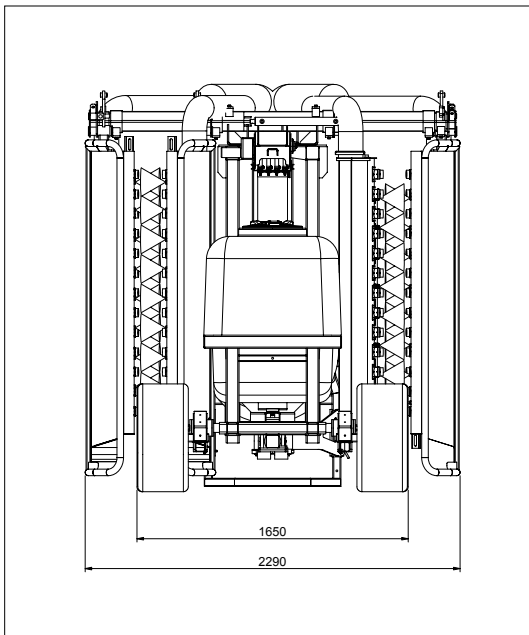

carrarospray®

