

PROTEUS NESTOR

ATOMIZZATORI TRAINATI



carrarospray®

Proteus

ATOMIZZATORE TRAINATO DA 1100-1600-2100 LITRI
CON DIFFUSORE OTTAGONALE
AD ASPIRAZIONE ANTERIORE



- Serbatoi in polietilene
- Agitatore idraulico ad asta forata
- Piedino con ruotino
- Filtro di aspirazione, filtro autopulente e 2 filtri in mandata prima dei getti
- Pompa volumetrica in alluminio anodizzato
- Getti doppi in ottone in posizione regolabile fuoriflusso
- Trasmissione con moltiplicatore a due velocità e folle
- Ventola Ø 800 mm con frizione
- Premiscelatore esterno completo di lavabarattoli (di serie su modello Proteus)



TRATTAMENTI ANTIPARASSITARI IN VIGNETI A PERGOLA, A RAGGIERA
E FRUTTETI ALLEVATI A VASO IN PIANO E IN LIEVE PENDENZA
INTERFILE DA 2 A 4,5 M - ALTEZZA VEGETAZIONE FINO A 5 M

Nestor

ATOMIZZATORE TRAINATO DA 1100-1600-2100 LITRI
CON VENTOLA ASSIALE
AD ASPIRAZIONE POSTERIORE



- Serbatoi in polietilene
- Agitatore idraulico ad asta forata
 - Piedino con ruotino
- Filtro di aspirazione, filtro autopulente e 2 filtri in mandata prima dei getti
- Pompa volumetrica in alluminio anodizzato
- Getti doppi in ottone in posizione regolabile fuoriflusso
- Trasmissione con moltiplicatore a due velocità e folle
- Ventola Ø 800 mm con frizione



TRATTAMENTI ANTIPARASSITARI IN VIGNETI A PERGOLA, A RAGGIERA
E FRUTTETI ALLEVATI A VASO IN PIANO E IN LIEVE PENDENZA
INTERFILA DA 2 A 4,5 M - ALTEZZA VEGETAZIONE FINO A 5 M

	SERBATOIO PRINCIPALE	LUNGHEZZA	LARGHEZZA	ALTEZZA	PESO
	l	mm	mm	mm	kg
PROTEUS 1100	1100	2500	1180	1280	555
PROTEUS 1600	1600	2720	1300	1400	865
PROTEUS 2100	2100	3000	1380	1420	895
NESTOR 1100	1100	2520	1180	1280	525
NESTOR 1600	1600	2740	1300	1400	835
NESTOR 2100	2100	3020	1380	1420	865

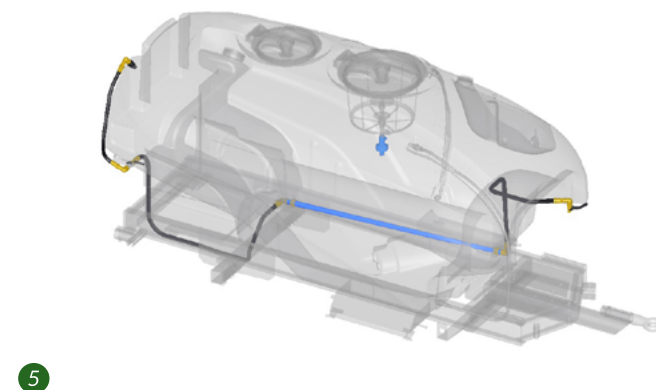
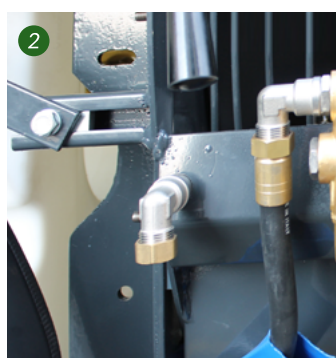

1. Mixer esterno per preparare la miscela in sicurezza (di serie su Proteus)
2. Scarico agevolato dell'olio dalla pompa e dal moltiplicatore per assicurare la massima efficienza alle parti in rotazione
3. Valvola di lavaggio impianto senza ritorno in serbatoio
4. Gruppo di comando dei servizi sul lato sinistro
5. Agitatore ad asta forata su tutta la lunghezza del fondo del serbatoio per mantenere costantemente in movimento la miscela anche a basse pressioni

